



STOISKA DEGUSTACYJNE

POP Time Sp. z o. o., ul. Bajeczna 1A, 03-681 Warszawa

tel.: (+ 48 22) 678 81 25, (+ 48 22) 677 70 60, fax: (+ 48 22) 678 69 76

info@poptime.pl, www.poptime.pl

Szanowni Klienci,

Z wielką przyjemnością prezentujemy Państwu drugą, zaktualizowaną edycję katalogu Stoisk Degustacyjnych.

Zachęcamy do zapoznania się z nowościami. Obok dobrze już Państwu znanych stoisk przedstawiamy całkiem nowe propozycje. Stoiska dostarczamy zarówno bez grafiki jak i z grafiką. Jesteśmy w stanie kompleksowo zrealizować każde Państwa zamówienie.

Proponujemy Państwu dwa rodzaje Stoisk Degustacyjnych:

- » stoiska wykonane z plastiku,
- » stoiska wykonane z drewna, metalu i profili aluminiowych.

Zalety naszych Stoisk Degustacyjnych to:

- » wysoka jakość materiałów użytych w procesie produkcji,
- » prosty montaż i demontaż bez konieczności używania narzędzi,
- » poręczna torba do transportu w komplecie,
- » możliwość zamawiania pojedynczych elementów stoiska,
- » przystępne ceny i szybkie terminy realizacji.

Obok standardowych Stoisk Degustacyjnych, które dostępne są w stałej sprzedaży, oferujemy również standy wykonane na zamówienie, "uszyte na miarę" według Państwa wytycznych.

Zapraszamy do odwiedzenia naszej strony internetowej www.poptime.pl, na której znajdą Państwo inspiracje oraz zrealizowane projekty.

Serdecznie zapraszamy do współpracy!

Zespół POP Time

PROMO PRESTO	strona 3
PROMO ROTONDO, PROMO ROTONDO ECONOMY	strona 4
PROMO ROTONDO PLUS	strona 5
PROMO PICCOLO	strona 6
PROMO BERRETTO	strona 7
PROMO SIMPATICO	strona 8
PROMO ARBOLLO	strona 9
PROMO BRAVO	strona 10
PROMO LEGGERO	strona 11
PROMO AVANTI	strona 12
PROMO SAGGIO	strona 13
PROMO NATURALE	strona 14
PROMO ARCO	strona 15
PROMO FORTE	strona 16
PROMO UNO	strona 17
PROJEKTY INDYWIDUALNE	strona 18



Klasyczne stoisko degustacyjne. Na froncie istnieje możliwość zamocowania bezbarwnej kieszeni na wymienną grafikę. Do spodniej części standu można zamontować kółka ułatwiające jego przesuwanie. Szyld może zostać wykonany w dowolnym kształcie na zamówienie. Stoisko dostępne jest w dwóch wersjach: z gięciem na froncie, które umożliwia spakowanie standu do mniejszej torby, lub bez gięcia, z większą torbą do transportu.

WYPOSAŻENIE PODSTAWOWE

- 3 półki wykonane z białego tworzywa (HIPS 3 mm)
- szyld wykonany z białego tworzywa (spienione PVC 3 mm)
- front i boki wykonane z białego tworzywa (kanalikowe PP 5 mm)
- białe rurki plastikowe (PVC)
- tekstylna torba do transportu

Ciężar stoiska: 8,3 kg NETTO

Wymiary stoiska w torbie (stoisko z gięciem na froncie): 1040 x 150 x 500 mm

Wymiary stoiska w torbie (stoisko bez gięcia na froncie): 1040 x 150 x 950 mm

WYPOSAŻENIE DODATKOWE

- kieszeń PVC 0,5 mm na plakat montowana na froncie, wymiar 850 x 960 mm
- komplet 4 kółek (w tym 2 szt. z blokadami)
- blat z melaminy nakładany na górną półkę stoiska

BRANDOWANIE - MOŻLIWOŚCI

- nadruk cyfrowy na folii samoprzylepnej (jeśli stoisko będzie po brandowaniu wielokrotnie składane i wsuwane do torby rekomendujemy zamówienie wersji bez gięcia, co uchroni folię przed zniszczeniem)
- lub plakat papierowy wkładany do bezbarwnej kieszeni PVC

BRANDOWANIE - POWIERZCHNIA

- wymiary szyldu: 1000 x 250 mm
 - wymiary frontu: 852 x 960 mm
 - wymiary panela frontowego (front + boki): 1952 x 960 mm (w panelach bocznych wycięte są otwory do mocowania środkowej półki)
- Zapytaj nas o siatkę ułatwiającą przygotowanie grafiki do tego stoiska.



Na froncie można zamocować kieszeń PVC na wymienną grafikę.



Do spodniej części standu można zamontować 4 kółka (w tym 2 szt. z blokadami).



Na górną półkę stoiska można nałożyć blat z melaminy.



Wymiary stoiska

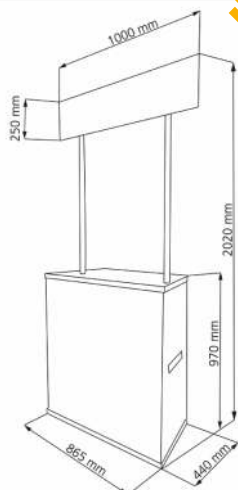

Tył i przód stoiska oraz sposób montażu poszczególnych elementów



Popularne stoisko degustacyjne z zaokrąglonym frontem. Do spodniej części standu można zamontować kółka ułatwiające jego przesuwanie. Szyld może zostać wykonany w dowolnym kształcie na zamówienie. Stand dostarczany jest w komplecie z torbą do transportu. Stoisko można zamawiać w wersji bez gięcia na froncie, które dostarczamy w większej torbie. Promo Rotondo dostępne jest także w wersji **ekonomicznej**. Stoisko to charakteryzuje się cieńszym materiałem użytym do produkcji półki dolnej i środkowej (HIPS 2 mm zamiast HIPS 3 mm) oraz fizeleinową torbą do transportu (stoisko dostępne w wersji z gięciem na froncie).

WYPOSAŻENIE PODSTAWOWE

- 3 półki wykonane z białego tworzywa (HIPS 3 mm)
- szyld wykonany z białego tworzywa (spienione PVC 3 mm)
- front i boki wykonane z białego tworzywa (kanalikowe PP 5 mm)
- białe rurki plastikowe (PVC)
- tekstylna torba do transportu

Ciężar stoiska: 8,3 kg NETTO

Wymiary stoiska w torbie (stoisko z gięciem na froncie): 1040 x 150 x 500 mm

Wymiary stoiska w torbie (stoisko bez gięcia na froncie): 1040 x 150 x 950 mm

WYPOSAŻENIE DODATKOWE

- komplet 4 kółek (w tym 2 szt. z blokadami)
- blat z melaminy nakładany na górną półkę stoiska

BRANDOWANIE - MOŻLIWOŚCI

- nadruk na folii samoprzylepnej (jeśli stoisko będzie po brandowaniu wielokrotnie składane i wsuwane do torby rekomendujemy zamówienie wersji bez gięcia, co uchroni folię przed zniszczeniem)

BRANDOWANIE - POWIERZCHNIA

- wymiary szyldu: 1000 x 250 mm
- wymiary frontu: 817 x 890 mm
- wymiary panela frontowego (front + boki): 1815 x 890 mm
(w panelach bocznych wycięte są otwory do mocowania środkowej półki)

Zapytaj nas o siatkę ułatwiającą przygotowanie grafiki do tego stoiska.



Do spodniej części standu istnieje możliwość zamontowania 4 kółek (w tym 2 szt. z blokadami).



Na górną półkę stoiska można nałożyć dodatkowy blat z melaminy. Rekomendujemy to rozwiązanie dla promocji, w których będą używane kuchenki elektryczne lub zaparzacze do gorących napojów.

Tył i przód stoiska oraz sposób montażu poszczególnych elementów



Wymiary stoiska

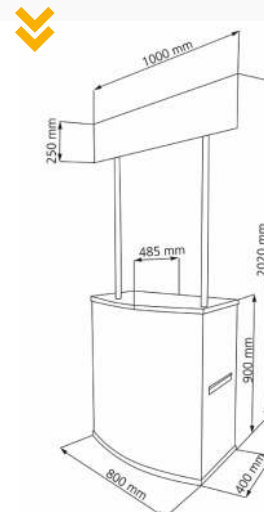

PROMO ROTONDO PLUS



Promo Plus to przystawki do stoiska PROMO ROTONDO. Powiększają one powierzchnię prezentacyjną stoiska. Istnieje możliwość zbudowania zestawu z jedną lub z dwoma przystawkami. Stoisko główne Promo Rotondo dostarczane jest w jednej torbie do transportu, natomiast 2 szt. Promo Plus w drugiej. Stoisko można zamawiać w wersji bez gięcia na froncie, które dostarczamy w większej torbie do transportu. Szyld może zostać wykonany w dowolnym kształcie na zamówienie.

WYPOSAŻENIE PODSTAWOWE

PROMO ROTONDO

- 3 półki wykonane z białego tworzywa (HIPS 3 mm)
- szyld wykonany z białego tworzywa (spienione PVC 3 mm)
- front i boki wykonane z białego tworzywa (kanalikowe PP 5 mm)
- białe rurki plastikowe (PVC)
- tekstylna torba do transportu

Ciężar stoiska: 8,3 kg NETTO

Wymiary stoiska w torbie (stoisko z gięciem na froncie): 1040 x 150 x 500 mm

Wymiary stoiska w torbie (stoisko bez gięcia na froncie): 1040 x 150 x 950 mm

PROMO PLUS

- 2 półki wykonane z białego tworzywa (HIPS 3 mm)
- front i boki wykonane z białego tworzywa (kanalikowe PP 5 mm)
- tekstylna torba do transportu na 2 przystawki Plus

Ciężar 2 przystawek Plus w torbie: 4,2 kg NETTO

Wymiary 2 przystawek Plus w torbie: 1040 x 150 x 500 mm

WYPOSAŻENIE DODATKOWE

- blat z melaminy nakładany na górną półkę stoiska

BRANDOWANIE - MOŻLIWOŚCI

- nadruk cyfrowy na folii samoprzylepnej (jeśli stoisko będzie po brandowaniu wielokrotnie składane i wsuwane do torby rekomendujemy zamówienie wersji bez gięcia, co uchroni folię przed zniszczeniem)

BRANDOWANIE - POWIERZCHNIA

- wymiary szyldu: 1000 x 250 mm
 - PROMO ROTONDO wymiary frontu: 817 x 890 mm
 - PROMO ROTONDO wymiary panela frontowego (front+boki): 1815 x 890 mm
 - PLUS wymiary frontu: 353 x 890 mm
 - PLUS wymiary panela frontowego: 1131 x 890 mm
- Zapytaj nas o siatkę ułatwiającą przygotowanie grafiki do tego stoiska.



Na górną półkę stoiska można nałożyć dodatkowy blat z melaminy. Rekomendujemy to rozwiązanie dla promocji, w których będą używane kuchenki elektryczne lub zaparzacze do gorących napojów.



Wymiary stoiska

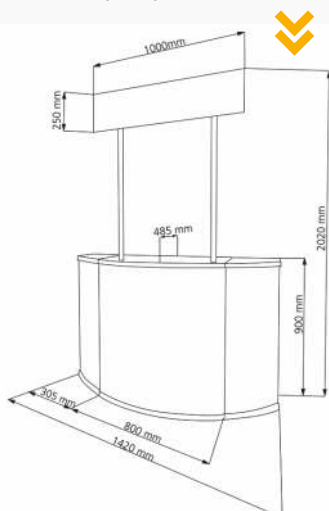

Tył i przód stoiska oraz sposób montażu poszczególnych elementów

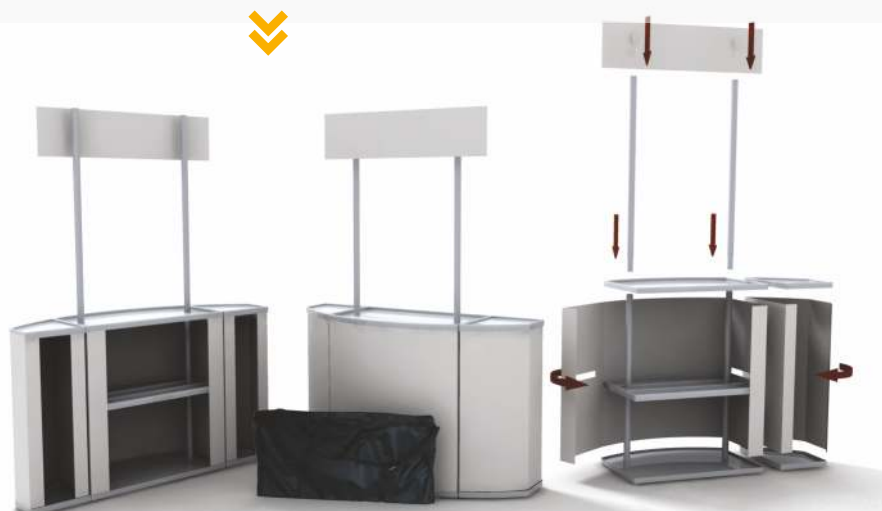

Małe stoisko degustacyjne o prostej i lekkiej konstrukcji. Na froncie można zamocować bezbarwną kieszeń PVC na wymienną grafikę. Stand dostarczany jest w komplecie z torbą do transportu. Promo Piccolo dostępne jest w dwóch wersjach: z gięciem na froncie, które umożliwia spakowanie stoiska do mniejszej torby lub bez gięcia, z większą torbą do transportu.

WYPOSAŻENIE PODSTAWOWE

- 3 półki wykonane z białego tworzywa (HIPS 3 mm)
- front i boki wykonane z białego tworzywa (kanalikowe PP 5 mm)
- tekstylna torba do transportu

Ciężar stoiska: 8 kg NETTO

Wym. stoiska w torbie (stoisko z gięciem na froncie): 1040 x 150 x 500 mm

Wym. stoiska w torbie (stoisko bez gięcia na froncie): 1040 x 150 x 950 mm

WYPOSAŻENIE DODATKOWE

- kieszeń PVC 0,3 mm na plakat montowana na froncie, wymiar 680 x 900 mm
- blat z melaminy nakładany na górną półkę stoiska

BRANDOWANIE - MOŻLIWOŚCI

- nadruk cyfrowy na folii samoprzylepnej (jeśli stoisko będzie po brandowaniu wielokrotnie składane i wsuwane do torby rekomendujemy zamówienie wersji bez gięcia, co uchroni folię przed zniszczeniem)
- lub plakat papierowy wkładany do bezbarwnej kieszeni PVC

BRANDOWANIE - POWIERZCHNIA

- wymiary frontu: 686 x 900 mm
- wymiary panela frontowego (front+boki): 1740 x 900 mm (w panelach bocznych wycięte są otwory do mocowania środkowej półki)

Zapytaj nas o siatkę ułatwiającą przygotowanie grafiki do tego stoiska.



Na górną półkę stoiska można nałożyć dodatkowy blat z melaminy. Rekomendujemy to rozwiązanie dla promocji, w których będą używane kuchenki elektryczne lub zaparzacze do gorących napojów.



Na froncie stoiska można zamocować bezbarwną kieszeń PVC 0,3 mm na wymienną grafikę.

Tył i przód stoiska oraz sposób montażu poszczególnych elementów

Wymiary stoiska

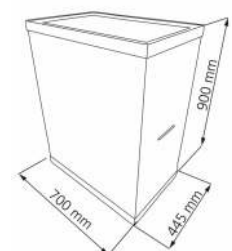



Tacka do promocji z paskiem o regulowanej długości. Dzięki niej hostessa może swobodnie poruszać się w miejscu promocji i dotrzeć do większej ilości Klientów. Inne kolory tackek dostępne na zamówienie. Rekomendujemy wykorzystanie w akcji promocyjnej tackek wraz ze stoiskami degustacyjnymi. Do tacki można zamówić torbę do transportu.

WYPOSAŻENIE PODSTAWOWE

- tacka wykonana z białego plastiku (HIPS 3 mm)
- czarny pas tekstylny z możliwością regulacji długości

Ciężar tacki: 0,6 kg NETTO
Wymiary: 500 x 290 x 50 mm

WYPOSAŻENIE DODATKOWE

- torba do transportu na 1 tackę, wymiary: 550 x 350 x 70 mm
- torba do transportu na 3 tacki, wymiary: 620 x 400 x 120 mm

BRANDOWANIE - MOŻLIWOŚCI

- nadruk cyfrowy na folii samoprzylepnej

BRANDOWANIE - POWIERZCHNIA

- wymiary dna tacki: 485 x 285 mm
- wymiary kołnierza otaczającego tackę: 505 x 45 mm



Dno i kołnierz otaczający tackę to powierzchnie przeznaczone do brandowania.



Istnieje możliwość zamówienia do tacki plastikowej nakładki z otworami na napoje. Wymiary nakładki i ilość otworów ustalamy indywidualnie.



Tekstylna torba transportowa na 1 lub większa na 3 tacki.



Wymiary tacki

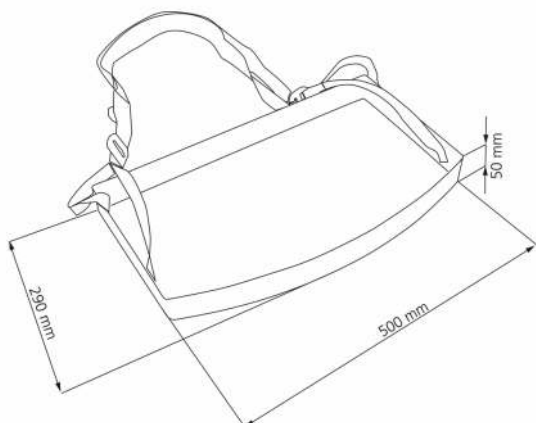



Piętrowa trybunka trójkątna dostarczana z 3 ściankami do zamontowania na dolnym poziomie i z 2 ściankami do zamontowania na poziomie górnym. Każda ze ścianek pokryta jest bezbarwną folią, za którą można umieścić plakat. Do spodniej części trybunki montowane są 3 kółka, które są dostępne w zestawie. Stoisko dostarczane jest w tekstylnej torbie do transportu.

WYPOSAŻENIE PODSTAWOWE

- 2 drewniane półeczki (10 mm sklejka)
- 3 + 2 ścianka z białego tworzywa (HIPS 1,5 mm) z bezbarwną folią
- drewniany daszek (10 mm sklejka)
- aluminiowe profile (stelaż)
- 3 kółka z blokadą
- tekstylna torba do transportu

Ciężar stoiska: 16 kg NETTO

Wymiary stoiska w torbie: 1040 x 150 x 650 mm

BRANDOWANIE - MOŻLIWOŚCI

- samoprzylepna folia z nadrukiem cyfrowym
- lub plakat wkładany pod bezbarwną osłonę z PVC

BRANDOWANIE - POWIERZCHNIA

- wymiary ścianek: 605 x 845 mm

Zapytaj nas o siatkę ułatwiającą przygotowanie grafiki do tej trybunki.



Istnieje możliwość złożenia trybunki w wersji jedno lub dwupiętrowej.



Ścianki trybunki mają bezbarwną osłonę PVC, za którą wsuwamy plakat (możliwość wielokrotnej wymiany grafiki).

Tył i przód stoiska oraz sposób montażu poszczególnych elementów

Wymiary trybunki

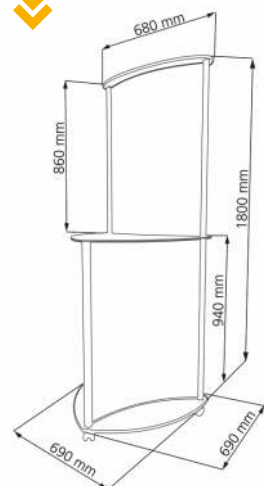



Stoisko degustacyjne o mocnej konstrukcji, doskonale nadające się do promowania cięższych produktów np. w puszkach lub szklanych opakowaniach. Stoisko posiada w komplecie 3 kółka ułatwiające jego przesuwanie. Metalowe rurki stelaża mogą zostać polakierowane na dowolny kolor z palety RAL (standardowo rurki dostępne w kolorze jasnoszarym). Stoisko dostarczane jest w tekstylnej torbie na kółkach. Przeznaczony do brandowania panel frontowy dostarczany jest w osobnej torbie, co chroni go przed ewentualnym uszkodzeniem.

WYPOSAŻENIE PODSTAWOWE

- 2 półki drewniane (płyta pilśniowa 18 mm pokryta okleiną) z taśmą rzepową do mocowania frontu
- metalowe rurki w kolorze jasnoszarym, 3 kółka z blokadami
- panel frontowy wykonany z białego tworzywa (HIPS 1 mm)
- szyld wykonany z białego tworzywa (spienione PVC 3 mm)
- tekstylna torba na kółkach do transportu, tekstylna torba do panela frontowego

Ciężar stoiska: 21,5 kg NETTO

Wymiary stoiska w torbie: 1040 x 150 x 600 mm

Wymiary panela frontowego w torbie: 950 x 400 x 400 mm

WYPOSAŻENIE DODATKOWE

- okrągły, metalowy koszyk mocowany na rurce, średnica 300 mm

BRANDOWANIE - MOŻLIWOŚCI

- samoprzylepna folia z nadrukiem cyfrowym

BRANDOWANIE - POWIERZCHNIA

- wymiary szyldu: 1000 x 250 mm
- wymiary panela frontowego: 1685 x 840 mm

Zapytaj nas o siatkę ułatwiającą przygotowanie grafiki do tego stoiska.



Istnieje możliwość zamocowania na rurce metalowego koszyka o średnicy 300 mm.



Szyld może być wykonany na zamówienie. Kształt szyldu może być związany z promowanym produktem lub logo firmy.



Wymiary stoiska

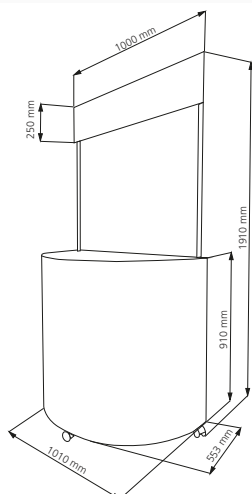

Tył i przód stoiska oraz sposób montażu poszczególnych elementów



Największe i najstabilniejsze stoisko degustacyjne do prezentowania ciężkich produktów. Stoisko wyposażone jest w 4 kółka ułatwiające jego przesuwanie. Metalowe rurki stelaża mogą zostać polakierowane na dowolny kolor z palety RAL (standardowo rurki dostępne w kolorze jasnoszarym). Stoisko dostarczane jest w tekstylnej torbie na kółkach do transportu. Przeznaczony do brandowania panel frontowy dostarczany jest w osobnej torbie, co chroni go przed ewentualnym uszkodzeniem.

WYPOSAŻENIE PODSTAWOWE

- 2 półki drewniane (płyta pilśniowa 18 mm pokryta okleiną)
- metalowe rurki w kolorze jasnoszarym, 4 kółka z blokadami
- panel frontowy wykonany z białego tworzywa (HIPS 1 mm)
- szyld wykonany z białego tworzywa (spienione PVC 3 mm)
- tekstylna torba na kółkach do transportu (na stoisko)
- tekstylna torba do panela frontowego

Ciężar stoiska: 21,5 kg NETTO

Wymiary stoiska w torbie: 1040 x 150 x 600 mm

Wymiary panela frontowego w torbie: 950 x 400 x 400 mm

WYPOSAŻENIE DODATKOWE

- okrągły, metalowy koszyk mocowany na rurce, średnica 300 mm

BRANDOWANIE - MOŻLIWOŚCI

- samoprzylepna folia z nadrukiem cyfrowym

BRANDOWANIE - POWIERZCHNIA

- wymiary szyldu: 1000 x 250 mm
 - wymiary panela frontowego: 1805 x 840 mm
- Zapytaj nas o siatkę ułatwiającą przygotowanie grafiki do tego stoiska.



◀◀
Istnieje możliwość zamocowania na rurce metalowego koszyka na produkty, średnica koszyka 300 mm.



◀◀
Szyld może być wykonany na zamówienie. Kształt szyldu może być związany z promowanym produktem lub logo firmy.

Tył i przód stoiska oraz sposób montażu poszczególnych elementów



Wymiary stoiska

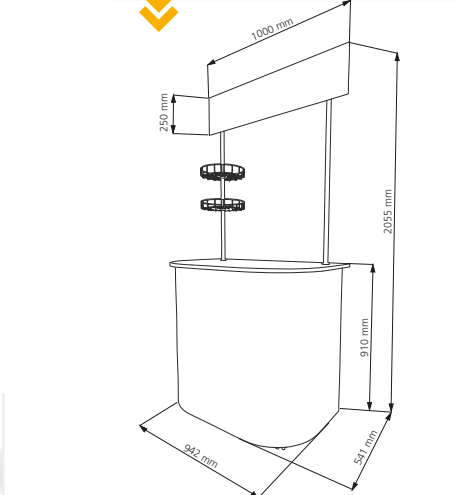



Solidne stoisko degustacyjne o niedużych wymiarach, lżejsza konstrukcja dzięki wykorzystaniu do budowy stoiska cieńszych blatów i stelaża. Stoisko wyposażone jest w 3 kółka ułatwiające jego przesuwanie. Metalowe rurki stelaża mogą zostać polakierowane na dowolny kolor z palety RAL (standardowy kolor to jasnoszary). Stoisko dostarczane jest w tekstylnej torbie na kółkach do transportu. Przeznaczony do brandowania panel frontowy dostarczany jest w osobnej torbie, co chroni go przed ewentualnym uszkodzeniem.

WYPOSAŻENIE PODSTAWOWE

- 2 półki drewniane (płyta pilśniowa 12 mm pokryta okleiną)
- metalowe rurki w kolorze jasnoszarym, 3 kółka z blokadami
- panel frontowy wykonany z białego tworzywa (HIPS 1 mm)
- szyld wykonany z białego tworzywa (spienione PVC 3 mm)
- tekstylna torba na kółkach do transportu (na stoisko)
- tekstylna torba do panela frontowego

Ciężar stoiska: 17 kg NETTO

Wymiary stoiska w torbie: 1040 x 150 x 650 mm

Wymiary panela frontowego w torbie: 950 x 400 x 400 mm

WYPOSAŻENIE DODATKOWE

- okrągły, metalowy koszyk mocowany na rurce, średnica 300 mm

BRANDOWANIE - MOŻLIWOŚCI

- samoprzylepna folia z nadrukiem cyfrowym

BRANDOWANIE - POWIERZCHNIA

- wymiary szyldu: 1000 x 250 mm
- wymiary panela frontowego: 1462 x 840 mm

Zapytaj nas o siatkę ułatwiającą przygotowanie grafiki do tego stoiska.



Panel frontowy mocowany jest za pomocą taśmy rzepowej, umożliwia to szybką i łatwą wymianę grafiki.



Szyld może być wykonany na zamówienie. Kształt szyldu może być związany z promowanym produktem lub logo firmy.



Wymiary stoiska

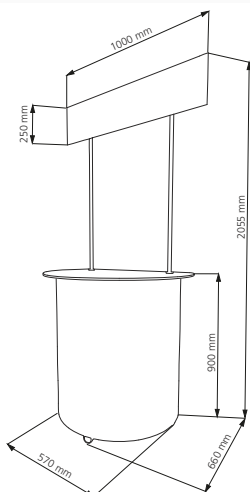

Tył i przód stoiska oraz sposób montażu poszczególnych elementów



Solidne stoisko degustacyjne o niedużych wymiarach. Stoisko wyposażone jest w 3 kółka ułatwiające jego przesuwanie. Metalowe rurki stelaża mogą zostać polakierowane na dowolny kolor z palety RAL (standardowy kolor to jasnoszary). Stoisko dostarczane jest w tekstylnej torbie na kółkach do transportu. Przeznaczony do brandowania panel frontowy dostarczany jest w osobnej torbie, co chroni go przed ewentualnym uszkodzeniem.

WYPOSAŻENIE PODSTAWOWE

- 2 półki drewniane (płyta pilśniowa 18 mm pokryta okleiną)
- metalowe rurki w kolorze jasnoszarym, 3 kółka z blokadami
- panel frontowy wykonany z białego tworzywa (HIPS 1 mm)
- szyld wykonany z białego tworzywa (spienione PVC 3 mm)
- tekstylna torba na kółkach do transportu (na stoisko)
- tekstylna torba do panela frontowego

Ciężar stoiska: 21,5 kg NETTO

Wymiary stoiska w torbie: 1040 x 150 x 650 mm

Wymiary panela frontowego w torbie: 950 x 400 x 400 mm

WYPOSAŻENIE DODATKOWE

- okrągły, metalowy koszyk mocowany na rurce, średnica 300 mm

BRANDOWANIE - MOŻLIWOŚCI

- samoprzylepna folia z nadrukiem cyfrowym

BRANDOWANIE - POWIERZCHNIA

- wymiary szyldu: 1000 x 250 mm
 - wymiary panela frontowego: 1462 x 840 mm
- Zapytaj nas o siatkę ułatwiającą przygotowanie grafiki do tego stoiska.



Na rurce istnieje możliwość zamocowania metalowego koszyka na produkty, średnica koszyka 300 mm.



Szyld może być wykonany na zamówienie. Kształt szyldu może być związany z promowanym produktem lub logo firmy.

Tył i przód stoiska oraz sposób montażu poszczególnych elementów

Wymiary stoiska

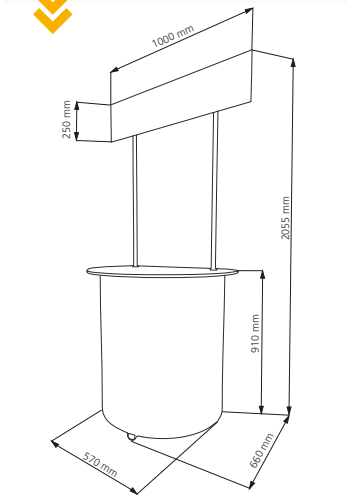



Lekkie i bardzo stabilne stoisko degustacyjne. Aluminiowa konstrukcja umożliwia błyskawiczne rozłożenie stoiska. Aluminiowy stelaż może zostać polakierowany na dowolny kolor z palety RAL (standardowy kolor to jasnoszary). Półki w standardzie dostarczane są w jasnoszarej okleinie. Panel frontowy montowany jest za pomocą taśmy rzepowej. Stoisko dostarczane jest w tekstylnej torbie do transportu.

WYPOSAŻENIE PODSTAWOWE

- 2 półki drewniane w kolorze jasnoszarym
- aluminiowy stelaż i rurki w kolorze jasnoszarym
- panel frontowy wykonany z białego tworzywa (HIPS 1 mm)
- szyld wykonany z białego tworzywa (spienione PVC 3 mm)
- tekstylna torba do transportu

Ciężar stoiska: 9,9 kg NETTO

Wymiary stoiska w torbie: 930 x 170 x 600 mm

WYPOSAŻENIE DODATKOWE

- okrągły, metalowy koszyk mocowany na rurce, średnica 300 mm

BRANDOWANIE - MOŻLIWOŚCI

- samoprzylepna folia z nadrukiem cyfrowym

BRANDOWANIE - POWIERZCHNIA

- wymiary szyldu: 600 x 250 mm
- wymiary panela frontowego: 1180 x 900 mm

Zapytaj nas o siatkę ułatwiającą przygotowanie grafiki do tego stoiska.



Na rurce istnieje możliwość zamocowania metalowego koszyka na produkty, średnica koszyka 300 mm.



Szyld może być wykonany na zamówienie. Kształt szyldu może być związany z promowanym produktem lub logo firmy.



Wymiary stoiska

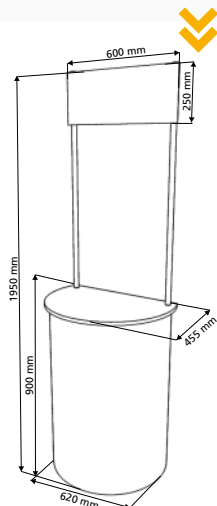

Tył i przód stoiska oraz sposób montażu poszczególnych elementów





Stoisko promocyjne o naturalnym i oryginalnym wyglądzie. Konstrukcja stoiska oparta na elementach wyciętych ze sklejki. Standardowo te partie stoiska pomalowane są bezbarwnym lakierem. Drewniane elementy stoiska mogą zostać pokryte lakierem w dowolnym kolorze. Stoisko dostarczane jest w komplecie z torbą do transportu.

WYPOSAŻENIE PODSTAWOWE

- 2 drewniane półki (12 mm sklejka)
- 2 drewniane ścianki boczne (12 mm sklejka)
- panel frontowy wykonany z plastiku (PET 2 mm - transparentny lub mleczny)
- drewniany maszt do szyldu (12 mm sklejka)
- szyld wykonany z białego tworzywa (spienione PVC 3 mm)
- tekstylna torba do transportu

Ciężar stoiska: 11,6 kg NETTO

Wymiary stoiska w torbie: 1040 x 150 x 550 mm

BRANDOWANIE - MOŻLIWOŚCI

- samoprzylepna folia z nadrukiem cyfrowym

BRANDOWANIE - POWIERZCHNIA

- wymiary szyldu: 600 x 250 mm
- wymiary panela frontowego: 577 x 910 mm

Zapytaj nas o siatkę ułatwiającą przygotowanie grafiki do tego stoiska.



Drewniane elementy stoiska mogą zostać polakierowane na dowolny kolor.



Szyld może być wykonany na zamówienie. Kształt szyldu może być związany z promowanym produktem lub logo firmy.

Tył i przód stoiska oraz sposób montażu poszczególnych elementów

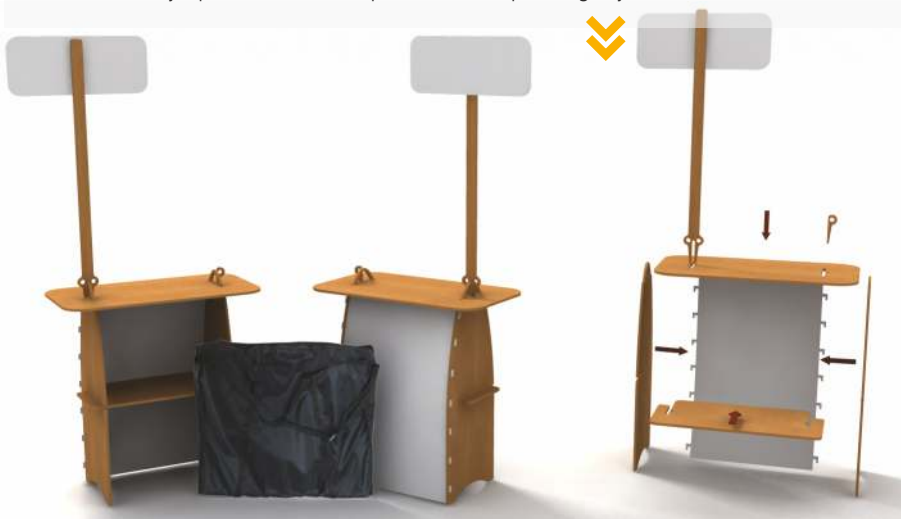

Wymiary stoiska

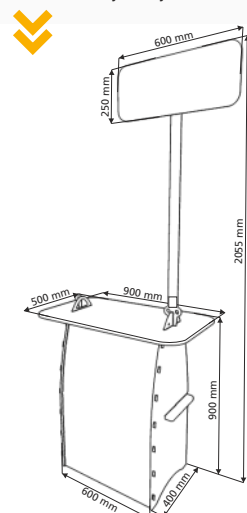



Lekkie i solidne stoisko promocyjne wykonane z tworzywa DIBOND (alumirowe płyty kompozytowe, które cechuje idealna gładkość i odporność na zginanie). Stoisko w standardzie dostępne jest w kolorze białym, blat w kolorze jasnoszarym. Inne kolory dostępne na zamówienie. Stand dostarczany jest w komplecie z torbą do transportu.

WYPOSAŻENIE PODSTAWOWE

- 1 półka drewniana (płyta pilśniowa 18 mm w kolorze jasnoszarym)
- boki, półka i spód stoiska wykonane z białego tworzywa (DIBOND)
- panel frontowy wykonany z plastiku (PET 2 mm - transparentny lub mleczny)
- szyld wykonany z białego tworzywa (spienione PVC 3 mm)
- tekstylna torba do transportu

Ciężar stoiska: 12,2 kg NETTO

Wymiary stoiska w torbie: 1040 x 150 x 550 mm

BRANDOWANIE - MOŻLIWOŚCI

- samoprzylepna folia z nadrukiem cyfrowym

BRANDOWANIE - POWIERZCHNIA

- wymiary szyldu: 600 x 250 mm
- wymiary panela frontowego: 577 x 855 mm

Zapytaj nas o siatkę ułatwiającą przygotowanie grafiki do tego stoiska.

Stoisko dostępne w innym kolorze na zamówienie.



Szyld może być wykonany na zamówienie. Kształt szyldu może być związany z promowanym produktem lub logo firmy.



Wymiary stoiska

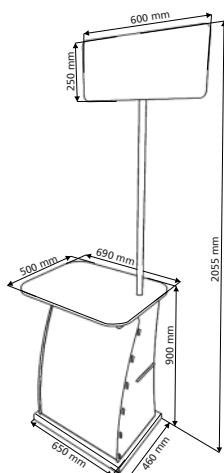

Tył i przód stoiska oraz sposób montażu poszczególnych elementów





Masywne i wytrzymałe stoisko degustacyjne odpowiednie do prezentowania bardzo ciężkich produktów. Stoisko wyposażone jest w standardzie w 4 kółka ułatwiające jego przesuwanie (w tym 2 szt. z blokadami). Konstrukcja stoiska składa się z anodowanego, aluminiowego profilu, białego frontu, drewnianego blatu i dolnej półki. Stoisko dostarczane jest w komplecie z torbą na kółkach do transportu.

WYPOSAŻENIE STANDARDOWE

- aluminiowy stelaż na kółkach
- 2 półki drewniane (płyta pilśniowa 18 mm w kolorze jasnoszarym)
- panel frontowy wykonany z białego tworzywa (spienione PVC 5 mm)
- tekstylna torba na kółkach do transportu

Ciężar stoiska: 16,8 kg NETTO

Wymiary stoiska w torbie: 1040 x 150 x 950 mm

WYPOSAŻENIE DODATKOWE

- kieszeń z materiału PET na ulotki formatu A4
- banner PVC z grafiką na front stoiska

BRANDOWANIE - MOŻLIWOŚCI

- samoprzylepna folia z nadrukiem cyfrowym
- banner PVC z nadrukiem cyfrowym

BRANDOWANIE - POWIERZCHNIA

- wymiary panela frontowego: 800 x 630 mm

Zapytaj nas o siatkę ułatwiającą przygotowanie grafiki do tego stoiska.



◀◀
Kieszeń na ulotkę formatu A4 można zamocować na stelażu stoiska.



◀◀
Grafika może zostać wydrukowana cyfrowo na bannerze PVC.

Tył i przód stoiska oraz sposób montażu poszczególnych elementów

Wymiary stoiska

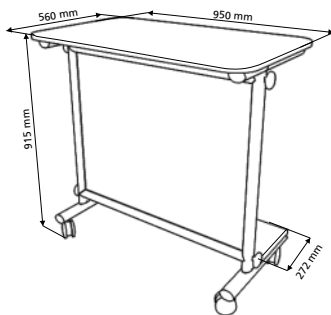



Małe i nieskomplikowane stoisko, idealnie sprawdzające się jako dodatkowy stolik podczas promocji oraz do prezentacji małych produktów takich jak np. kosmetyki. Zajmuje niewielką powierzchnię. Grafika jest łatwo wymiennalna dzięki listwie zatrzaskowej. Półka stoiska dostępna jest w standardzie w kolorze jasnoszarym, inne kolory oklein na zamówienie.

WYPOSAŻENIE PODSTAWOWE

- 1 drewniana półka (płyta pilśniowa 18 mm w kolorze jasnoszarym)
- 1 aluminiowy profil (stelaż)
- 2 x 2 listwa zatrzaskowa
- 2 x biały panel do brandowania (HIPS 0,5 mm)
- okrągła, metalowa podstawa

Ciężar stoiska: 7,7 kg NETTO

BRANDOWANIE - MOŻLIWOŚCI

- samoprzylepna folia z nadrukiem cyfrowym
- druk cyfrowy na bannerze PVC
- plakat papierowy wydrukowany cyfrowo

BRANDOWANIE - POWIERZCHNIA

- 2 x powierzchnia 400 x 740 mm

Zapytaj nas o siatkę ułatwiającą przygotowanie grafiki do tego stoiska.



Grafika jest łatwo wymiennalna dzięki listwie zatrzaskowej.



Wymiary stoiska

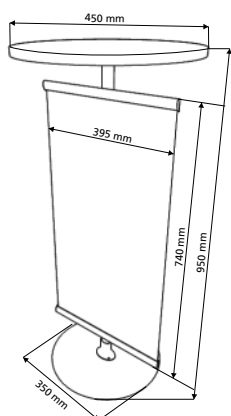

Tył i przód stoiska oraz sposób montażu poszczególnych elementów





Wykonujemy stoiska według projektu indywidualnego Klienta. Jeżeli chcą Państwo mieć stoisko promocyjne o wyjątkowym kształcie i idealnie dostosowane do własnych potrzeb, prosimy o kontakt z naszym działem sprzedaży.





Oferujemy:

- » Brandowanie stoisk degustacyjnych, wydruk cyfrowy na folii samoprzylepnej, wyklejanie, laminowanie
- » Sztyl w dowolnym kształcie
- » Indywidualne projektowanie stoisk dla wymagających
- » Profesjonalne Studio Graficzne, projekty 3D

Wykorzystywanie przy budowie konstrukcji stoisk:

- » tworzyw sztucznych
- » metalu,
- » drewna
- » i aluminium



2000 m² parku maszynowego

a w nim między innymi:

- » laser
- » maszyna do termoformowania
- » ploter

2500 m² powierzchni magazynowej



- » Niezawodne i bezpieczne pakowanie
- » Szybkie terminy realizacji
- » Fachowa i kompleksowa obsługa

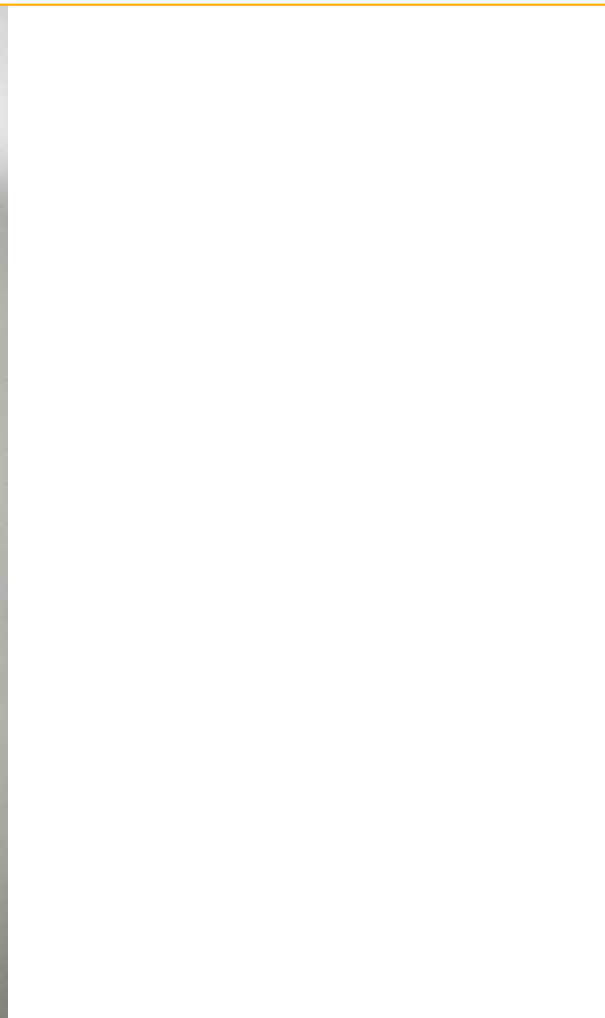

Serdecznie zapraszamy do współpracy!



Z NASZEJ OFERTY:



Drobne akcesoria POS



Zawieszki



Stojaki na ulotki i foldery



Systemy prezentacyjne

SWB solidni
w biznesie

POP
TIME
POP

POP Time Sp. z o. o., ul. Bajeczna 1A, 03-681 Warszawa

tel.: (+ 48 22) 678 81 25, (+ 48 22) 677 70 60, fax: (+ 48 22) 678 69 76

info@poptime.pl, www.poptime.pl

